

Sensation™ SX2

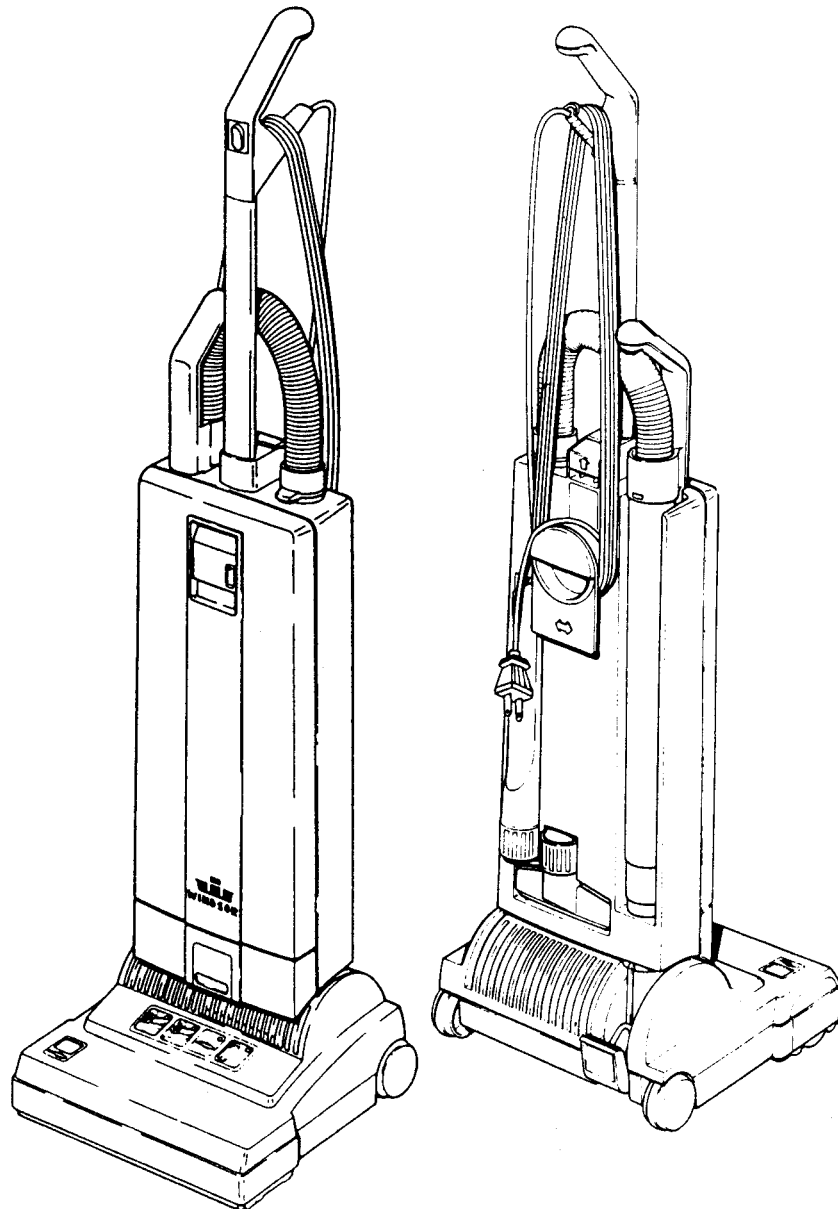

AUTOMATIC
VACUUMING
SYSTEM™



For Household Use Only

For warranty purposes please retain a copy of your original purchase receipt.
Para poder utilizar la garantía, por favor guarde una copia del recibo original de compra.

IMPORTANT SAFETY INSTRUCTIONS

When using an electrical appliance, basic precautions must always be followed, including the following

READ ALL INSTRUCTIONS BEFORE USING THIS MACHINE

WARNING: To reduce the risk of fire, electric shock, or injury:

1. Do not leave appliance when plugged in. Unplug from outlet when not in use and before servicing.
2. Do not use outdoors or on wet surfaces.
3. Do not use near small children. Do not allow to be used as a toy. Close attention is necessary when used by or near children.
4. Use only as described in this manual. Use only manufacturer's recommended attachments.
5. Do not use with damaged cord or plug. If appliance is not working as it should, has been dropped, damaged, left outdoors, or dropped into water, return it to a service center.
6. Do not pull or carry by cord, use cord as a handle, close a door on cord, or pull cord around sharp edges or corners. Do not run appliance over cord. Keep cord away from heated surfaces.
7. Do not unplug by pulling on cord. To unplug, grasp the plug, not the cord.
8. Do not handle plug or appliance with wet hands.
9. Do not put any object into openings. Do not use with any opening blocked; keep free of dust, lint, hair, and anything that may reduce air flow.
10. Keep hair, loose clothing, fingers, and all parts of body away from openings and moving parts. Do not place fingers or other body parts under vacuum unless unplugged.
11. Do not pick up anything that is burning or smoking, such as cigarettes, matches, or hot ashes
12. Do not use without dust bag and/or filters in place.
13. Turn off all controls before unplugging.
14. Use extra care when cleaning on stairs.
15. Do not use to pick up flammable or combustible liquids such as gasoline or use in areas where they may be present.
16. Machines can cause a fire when operated near flammable vapors or materials. Do not operate this machine near flammable fluids, dust or vapors.
17. Maintenance and repairs must be done by qualified personnel.
18. Use only identical replacement parts. See instructions for Servicing of Appliances.
19. Do not use machine as a step.
20. If used on plush carpet or carpet with thick padding, do not leave machine in one place with machine turned on.

SAVE THESE INSTRUCTIONS

IMPORTANTES PARA SU SEGURIDAD

Durante la utilización de un dispositivo eléctrico hay que tener en cuenta una serie de medidas básicas de precaución, que incluyen las siguientes

ES IMPORTANTE QUE LEA ESTAS INSTRUCCIONES ANTES DE COMENZAR A USAR LA MAQUINA

ADVERTENCIA: Para reducir el riesgo de incendios, descargas eléctricas o lesiones:

1. No deje nunca el aparato conectado a la red. Después de su uso, y antes de cualquier revisión o reparación, desconecte el aparato de la toma de corriente.
2. No usar nunca el aparato al aire libre, ni sobre superficies húmedas.
3. No utilice la aspiradora cuando los niños estén cerca. No permita que se utilice el aparato como un juguete. Hay que prestar especial atención al utilizarlo en las cercanías de niños.
4. Utilizar el aparato solo como se describe en este manual. Emplear exclusivamente los accesorios recomendados por el fabricante.
5. No poner en marcha el aparato con un cable eléctrico deteriorado. Si el aparato no funciona como debería, si se ha caído, dañado, si ha permanecido al aire libre o si se ha caído al agua, diríjase a un taller de servicio.
6. No tire del aparato ni lo transporte utilizando el cable eléctrico; no use el cable a modo de asa, ni cierre una puerta con el cable pillado; no tienda el cable en torno a aristas vivas o esquinas. No pase con el aparato por encima del cable. Mantenga el cable siempre lejos de superficies calientes.
7. No desconecte el enchufe de la red tirando del cable. Para desconectar el aparato hay que tirar del enchufe, no del cable.
8. No maneje el enchufe ni el aparato con las manos húmedas.
9. No introduzca ningún objeto en las aberturas del aparato. No utilice el aparato mientras está bloqueada una de las aberturas; evite la penetración de polvo, hilachas, pelos o cualquier objeto que pueda inhibir la circulación del aire.
10. Mantenga su cabello, la ropa suelta, los dedos y todas las partes de su cuerpo alejadas de las aberturas y piezas en movimiento. No coloque los dedos ni otras partes del cuerpo debajo de la aspiradora a menos que este desenchufada.
11. No utilice el aspirador para recoger cuerpos en llamas o humeantes, tales como cigarrillos, cerillas o cenizas calientes.
12. No utilizar nunca el aspirador sin la bolsa y/o los filtros colocados en su lugar previsto.
13. Desconecte todos los interruptores antes de desenchufar el aspirador.
14. Tenga especial cuidado al manejar la aspiradora en una escalera.
15. No utilice el aspirador para recoger líquidos inflamables o combustibles, tales como gasolina, ni maneje el aspirador en zonas donde pueda haber líquidos de este tipo.
16. Los motores eléctricos pueden originar incendios al operar en las cercanías de vapores o materiales inflamables. No maneje la aspiradora cerca de líquidos, polvos o vapores inflamables.
17. El mantenimiento y la reparación de la aspiradora está reservado a personal debidamente cualificado.
18. Se deben utilizar solamente piezas de repuesto idénticas. Remítase a las indicaciones para el Mantenimiento de Aparatos.
19. No usar la aspiradora a modo de escalera de mano.
20. Si utiliza la aspiradora en alfombras de felpa o de acolchado espeso, no deje la máquina en funcionamiento en un lugar fijo.

CONSERVE ESTAS INSTRUCCIONES A MANO

LIMITED WARRANTY WINDSOR

WINDSOR warrants to the original purchaser/user that this product, including belts, is unconditionally guaranteed free from defects in workmanship and materials under normal household use and service for a period of three years. WINDSOR will, at its option, repair or replace without charge, except for transportation costs, parts that fail under normal use and service when operated and maintained in accordance with the Instructions Manual. This warranty does not apply to normal wear or to items whose life is dependent on their use and care.

This warranty is in lieu of all other warranties, expressed or implied, and releases WINDSOR from all other obligations and liabilities. All implied warranties including warranties of merchantability and fitness for a particular use are limited to the period of this written warranty. It is applicable only in North America, and is extended only to the original user/purchaser of this product. WINDSOR is not responsible for costs for repairs performed by persons other than those specifically authorized by WINDSOR. This warranty does not apply to damage from transportation, alterations by unauthorized persons, misuse or abuse of the equipment, consequential damages or losses of income due to malfunctioning of the product. For any question about your product, contact Windsor's Technical Service Department at 800-456-3352 or 303-762-1800.

GARANTÍA LIMITADA WINDSOR

WINDSOR garantiza al comprador/usuario original que este producto, incluyendo las bandas, está garantizado incondicionalmente por tres años contra defectos de fabricación y materiales bajo uso y servicio normal doméstico. WINDSOR, a su opción, reparará o reemplazará sin cargo, a excepción de los gastos de transporte, aquellas piezas que fallaran bajo uso y servicio normales cuando se han operado y mantenido de acuerdo con el manual de instrucciones. Esta garantía no se aplica al desgaste por uso normal ni a aquellas piezas cuya vida útil depende de su uso y cuidado.

Esta garantía se expide en lugar de todas las otras garantías, expresas o implícitas y libera a WINDSOR de cualquier otra obligación o responsabilidad. Todas las garantías implícitas, incluyendo garantías de comercialización o idoneidad para un uso en particular están limitadas al período de esta garantía escrita. Se aplica exclusivamente en América del Norte y se extiende solamente al usuario/comprador de este producto. WINDSOR no será responsable de costos de reparaciones llevadas a cabo por personal distinto a aquel que WINDSOR haya autorizado específicamente para el efecto. Esta garantía no se aplica a daños durante el transporte, cambios efectuados por personas no autorizadas, maltrato o abuso del equipo, daños consecuentes o pérdida de ingresos debido a fallas en el funcionamiento del producto. Si tiene cualquier pregunta sobre su producto, llame al Departamento de Servicio Técnico de WINDSOR, al 800-456-3352 o al 303-762-1800.

Important Safeguards

Accidents due to misuse can only be prevented by those using the machine. To guard against injury, basic safety precautions should be observed, including the following:

Read and follow all safety instructions.

WARNING: ELECTRIC SHOCK COULD OCCUR IF USED OUTDOORS OR ON WET SURFACES

This vacuum cleaner is designed to be safe when used to perform cleaning functions. Should damage occur to electrical or mechanical parts, cleaner should be repaired by WINDSOR or competent service station before using in order to avoid further damage to machine or physical injury to user.

A damaged power cord could cause electrical shock and/or fire. To minimize this possibility observe the following precautions:

Do not run cleaner over power cord.

Avoid closing doors on power cord, pulling it around sharp edges, or placing sharp-edged objects upon it.

Wind cord no tighter than is necessary to retain it on the cord hooks.

When disconnecting power cord from electrical outlet, grasp the plug. Pulling it out by the cord itself can damage cord insulation and internal connections to plug.

Your vacuum cleaner creates suction and contains a revolving brush. To avoid bodily injury from suction or moving parts, vacuum cleaner brush should not be placed against, or in close proximity of loose clothing, jewelry, hair or body surfaces while cleaner is connected to electrical outlet. Cleaner should not be used to vacuum clothing while it is being worn. Keep children away from machine when in operation or plugged in.

If used on plush carpet or carpet with thick padding, turn off unit when handle is in upright position. When using accessory tools, keep floor brush off carpet by keeping handle in locked position and lowering handle with one hand to raise brush off floor. Operate accessories with other hand.

Always plug your cleaner into a standard wall outlet. Use of extension cord or light socket with inadequate current-carrying capacity could result in electric shock or fire hazard. Disconnect cleaner from electrical outlet before servicing, such as changing bags or belts. You could receive bodily injury from moving parts of machine should switch accidentally be turned on. Disconnect cleaner from electrical outlet before detaching powerhead.

Do not use your vacuum cleaner in areas where flammable and/or explosive vapor or dust is present to avoid possibility of fire or explosion. Some cleaning fluids can produce such vapors. Areas on which cleaning fluids have been used should be completely dry and thoroughly aired before being vacuumed.

To avoid fire hazard, do not pick up matches, fireplace ashes, or smoking material with cleaner.

Keep your work area well lighted to avoid picking up harmful materials (such as liquids, sharp objects, or burning substances) and avoid tripping accidents.

Use care when operating the cleaner on irregular surfaces such as stairs. A falling cleaner could cause bodily injury and/or mechanical damage. Proper storage of machine in an out-of-the-way area immediately after use will also prevent accidents caused by tripping over cleaner.

Store you vacuum indoors in a cool, dry area not exposed to the weather to avoid electrical shock and/or cleaner damage.

Exercise strict supervision to prevent injury when using vacuum cleaner near children or when child is allowed to operate vacuum cleaner. Do not allow children to play with vacuum cleaner and never leave cleaner plugged in and unattended.

SAVE THESE INSTRUCTIONS

Precauciones importantes

Los accidentes por uso inapropiado **solo** podrán evitarse por las personas que utilicen la máquina. Para prevenirse de daños, deben observarse las precauciones básicas de seguridad, incluyendo las siguientes:

Lea y siga todas las instrucciones de seguridad.

ADVERTENCIA: SI SE UTILIZA AL AIRE LIBRE O SOBRE SUPERFICIES HUMEDAS PODRÍA OCURRIR UN CHOQUE ELECTRICO

Esta aspiradora se ha diseñado para ser segura cuando se utiliza para efectuar las funciones de limpieza. En caso de que llegara a ocurrir algún daño a las piezas eléctricas o mecánicas, la aspiradora deberá ser reparada por WINDSOR o alguna estación de servicio competente antes de usar a fin de evitar daniio adicional a la maquina o lesidn corporal al usuario.

Un cable electrico dañado podria causar choque electrico o incendio. Observe las siguientes precauciones para minimizar esta posibilidad:

No opere la maquina sobre el cable electrico.

Evite cerrar puertas sobre el cable, halarlo sobre bordes agudos o colocar objetos con bordes agudos sobre él.

No enrolle el cable mas apretado de lo necesario para que permanezca en los ganchos para ese efecto.

Al desconectar el cable electrico, tómelo de la clavija. Si hala el cable en **si**, podria dañar el aislamiento y las conexiones internas con la clavija.

Su aspiradora crea succidn y contiene un cepillo giratorio. Para evitar lesiones corporales por la succidn o debido a las piezas móviles, el cepillo de la aspiradora no debera colocarse sobre, ni cerca de, prendas de vestir holgadas, joyeria, cabello o supetficies del cuerpo mientras esté conectada a una toma eléctrica. La aspiradora no debera usarse para aspirar prendas de vestir en uso. Mantenga a los niños alejados de la aspiradora cuando esta esté en funcionamiento o enchufada.

Si utiliza la aspiradoras en alfombras de felpa o de acolchado espeso, desconecte la unidad cuando la palanca de mando esté en posicidn vertical. Cuando utilice las herramientas accesorias, mantenga el cepillo para el piso alejado de la alfombra, manteniendo la palanca de mando en la posición trabada y bajando la planca de mando con una mano para levantar el cepillo para el piso. Maneje los accesorios con la otra mano.

Siempre conecte la aspiradora en una toma de corriente de pared estándar. El uso de una extensidn o portalámparas que no posean la capacidad de portar energia eléctrica correcta podria resultar en un choque electrico o peligro de incendio.

Desconecte la maquina antes de darle servicio, como por ejemplo, para cambiar las bolsas o las bandas. En caso de que la maquina se encendiera inadvertidamente, podria incurrir alguna lesidn corporal a causa de las piezas mdviles.

Desconecte la máquina antes de retirar la cabeza principal. No utilice su aspiradora en áreas donde se encuentren, presentes vapores o polvos inflamables o explosivos para evitar la posibilidad de un incendio o explosidn. Algunos liquidos para limpieza pueden producir dicho tipo de vapores. Las areas donde se han utilizado liquidos para limpieza deberán dejarse secar por completo antes de aspirarse.

Para revitar el peligro de incendio, no aspire cerillos, cenizas de hoguera ni materiales humeantes.

Mantenga su Area de trabajo bien iluminada para evitar aspirar materiales dañinos (como por ejemplo liquidos, objetos agudos, o sustancias en combustibn) y evitar accidentes por tropiezos.

Use cautela al operar la aspiradora sobre superficies irregulares, como por ejemplo escalones. Al caerse una máquina podria causar lesiones corporales o daiios mecánicos. También se evitarán accidentes causados por tropiezos sobre la máquina si esta se guarda en un lugar adecuado donde no estorbe inmediatamente después de usarse.

Guarde su aspiradora en el interior en una área fresca y seca que no este expuesta a los elementos para evitar choque electrico o daño a la máquina.

La supervisiidn debera ser extremadamente estricta para evitar daños cuando la aspiradora se utilice en la presencia de niños o cuando se perrnita a un niño usarla. No permita que los niioos jueguen con la aspiradora y nunca la deje conectada y desatendida.

GUARDE ESTAS INSTRUCCIONES

Sensation[™] SX2

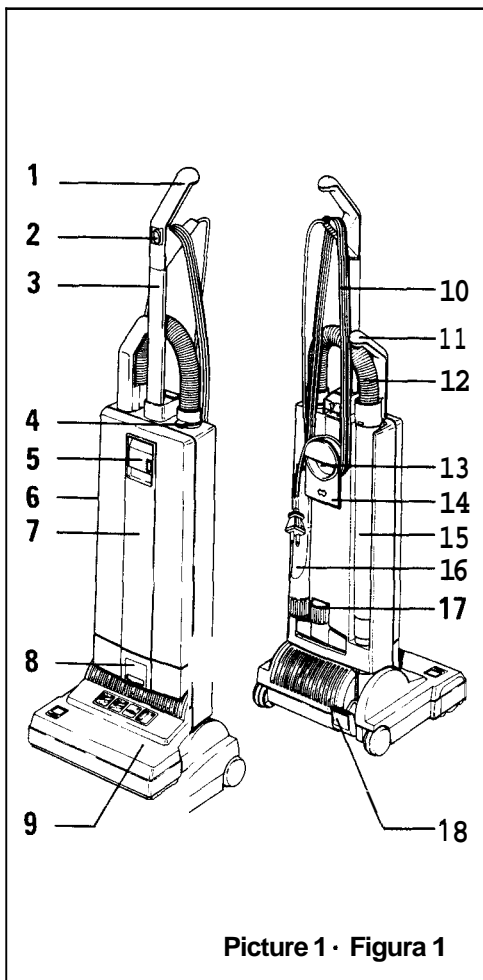

Picture 1 · Figura 1

- 1 Handle grip
- 2 On/Off switch
- 3 Handle assembly
- 4 Retaining ring
- 5 Cover release
- 6 Dust bag housing
- 7 Cover
- 8 Housing release
- 9 Brush/suction Head
- 10 Cable
- 11 Telescopic handle grip
- 12 Hose
- 13 Carrying handle
- 14 Cable hook
- 15 Attachment tube
- 16 Crevice nozzle
- 17 Upholstery nozzle
- 18 Foot pedal

- 1 Manija
- 2 Interruptor de encendido/apagado
- 3 Ensamblaje de la manija
- 4 Anillo de retención
- 5 Botón para abrir la cubierta
- 6 Compartimiento de la bolsa para polvo
- 7 Cubierta
- 8 Pestillo del compartimiento
- 9 Cabeza cepilladora/aspiradora
- 10 Cable
- 11 Mango del tubo telescópico
- 12 Manguera
- 13 Asa para transportar
- 14 Gancho del cable
- 15 Tubo telescópico
- 16 Boquilla para ranuras
- 17 Boquilla para tapicería
- 18 Pedal de encendido

Preparation

Place the brush/suction head on a flat surface with the neck (20) and the support lever (21) upright. Hold the dust bag housing vertically and place over neck and support lever. Push firmly down so that the housing release (8) snaps closed.

Lift the catch (22) then slot the handle assembly into the top of the dust bag housing (6) and push firmly down.

When the handle has been pushed down as far as it will go press catch (22) down. If the handle is not pushed fully down the machine will not work.

Insert attachment tube (23) into the channel at the back of the machine. Locate the handle grip (11) on the holder (24).

Open retaining ring (4) by pushing round a quarter of a turn. Insert hose end into connecting tube (26) ensuring that it is pushed fully in. Return retaining ring to closed position.

Insert crevice nozzle and upholstery nozzle into the recesses in the back of the machine.

Preparación

Coloque la cabeza cepilladora/aspiradora sobre una superficie plana con el cuello (20) y la palanca de apoyo (21) en posición vertical. Sostenga el compartimiento de la bolsa para polvo en forma vertical y colóquelo sobre el cuello y la palanca de apoyo. Presione firmemente hacia abajo hasta que cierre el pestillo del compartimiento (8).

Levante el pestillo (22) y después deslice el ensamblaje de la manija en la parte superior del compartimiento para la bolsa para polvo (6) y presione firmemente hacia abajo.

Una vez que la manija esté insertada hasta el tope, presione el pestillo (22) hacia abajo. La máquina no funcionará si la manija no está insertada por completo.

Introduzca el tubo para accesorios (23) en la ranura de la parte posterior de la máquina. Ubique la manija (11) en el portador (24).

Abra el anillo de retención (4) girando un cuarto de vuelta. Introduzca el extremo de la manguera en el tubo conector (26) asegurándose de insertarlo completamente. Gire el anillo de retención en la dirección opuesta para cerrarlo.

Coloque la boquilla para ranuras y la boquilla para tapicería en la canal posterior de la máquina.

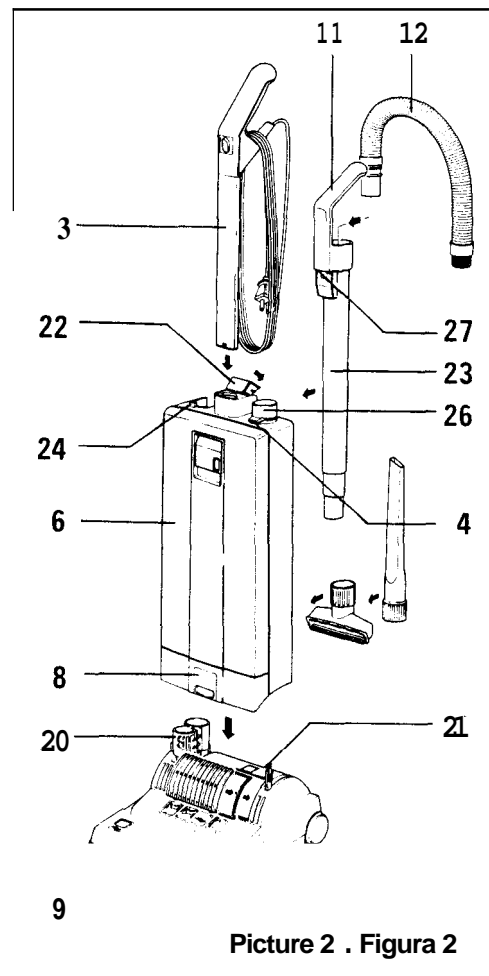

Picture 2 · Figura 2

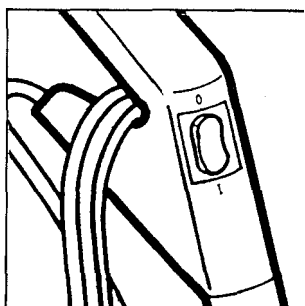

Switch position / Posición de interruptor:

- 0 = OFF-Position
I = ON-Position

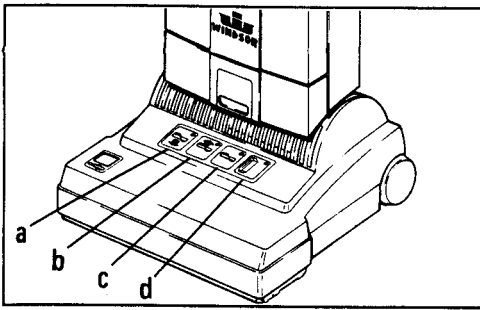

Functions of the display:

- Green light (a) : Brush lowers
- Green light (b) : Brush raises
- Red light (c) : Continuous—change brush roller
- Red light (c) : Flashing and motor off—Brush jammed—clear
- Red light (c) : Flashing and motor on (when machine is upright position)—Take care: Brush in contact with carpet.
- Red light (d) : Continuous—change paper bag or clear blockage
- Red light (d) : Flashing — motor switched off due to full paper bag or blockage.

Funciones de Despliegue:

- Luz verde (a) : Cepillo descende
- Luz verde (b) : Cepillo asciende
- Luz roja (c) : Continuo - Cambiar rodillo de cepillo
- Luz roja (c) : Intermitente y motor apagado - Cepillo atrancado - claro
- Luz roja (c) : Intermitente y motor encendido (Cuando maquina esta en posición vertical) - tener cuidado: Cepillo en contacto con la alfombra
- Luz roja (d) : permanente-cambiar la bolsa de papel o desbloquear
- Luz roja (d) : intermitente-motor apagado debido a bolsa llena o bloqueo

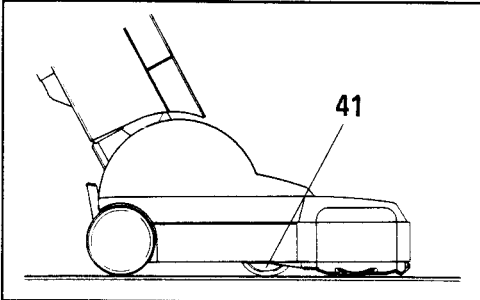

On hard floors the adjustment wheel (41), moves upwards into the machine so that the brush becomes flush with the floor. Therefore, the WINDSOR "SENSATION" can also be used to vacuum hard floors.

En los pisos duros, la rueda de ajuste (41) se mueve hacia arriba en la maquina a fin de que el cepillo llegue hasta el piso. Por lo tanto, la aspiradora WINDSOR "SENSATION" también puede usarse para aspirar pisos duros.

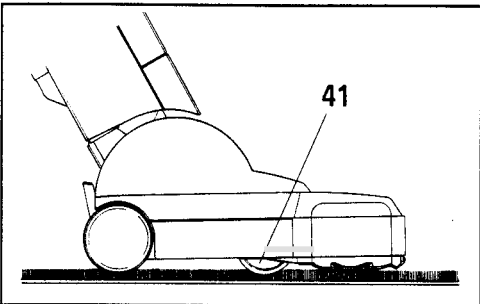

On carpeted floors the adjustment wheel (41) moves downwards out of the machine so that the brush rises. The adjustment wheel (41) rises and lowers to adjust the brush to the optimal setting. This combines effective, gentle brushing with a smooth easy action.

En los pisos alfombrados la rueda de ajuste (41) se mueve hacia abajo en la maquina de manera que el cepillo quede más elevado. La rueda de ajuste (41) sube y baja a fin de proporcionar la mejor posición para el cepillo. Así se obtiene una combinación efectiva de cepillado suave con una aspiración fácil y uniforme.

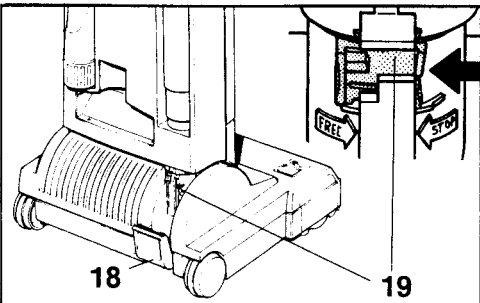

When the machine is switched on in the upright position the brush automatically rises from the carpet. To release the machine from the upright position, press down the foot pedal (18). The brush will automatically lower. The handle can be lowered to an intermediate stop position in order to lift up the brush head. To lower the handle to a horizontal position, the foot pedal must be pressed a second time. The stop position can be closed off by a slider on the swivel neck (19) so that the handle will go from vertical to horizontal in one movement.

Cuando la maquina se enciende en la posición vertical, el cepillo se eleva automáticamente y se enciende la luz verde (b). Presione el pedal (18) para colocar la máquina en posición inclinada. El cepillo bajará automáticamente. Es posible bajar el mango a una posición intermedia, a fin de levantar la unidad del cepillo. Para bajar el mango hasta una posición horizontal hay que presionar por segunda vez el pedal. Se puede suprimir la posición intermedia por medio de una corredera situada en la parte posterior del eje del cepillo (19), de modo que el mango pasa directamente de la posición vertical a la posición horizontal en un sólo movimiento.

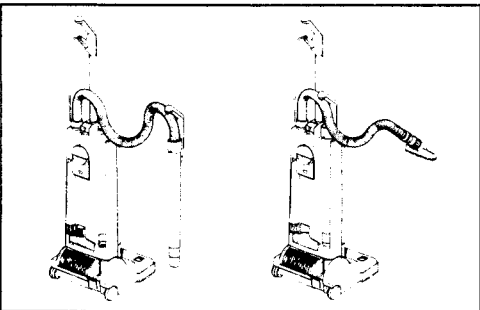

To vacuum in corners etc., take hold of the telescopic handle grip, lift it away from the machine and stretch out the hose. After use insert the telescopic attachment tube into the back of the machine. Raise the handle of the machine and the hose will automatically retract. To use the hose without the tube as shown in the right hand picture, the hose will pull out of the tube while the tube is fitted to the machine. Alternatively, press the release catch (27) on picture 2. If used on plush carpet or carpet with thick padding, turn off unit when handle is in upright position. When using accessory tools, keep floor brush off carpet by keeping handle in locked position and lowering handle with one hand to raise brush off floor. Operate accessories with other hand.

Para aspirar en rincones, retire el tubo telescópico y estire la manguera. Después de usarlo, vuelva a introducirlo en la parte posterior de la máquina. Levante la manija de la maquina para que la manguera vuelva a su posición original automáticamente. Para usar la manguera sin el tubo, como se muestra en la figura de la derecha, simplemente hale la manguera. Alternativamente, presione y sueste el pestillo (27) en la figura 2. Si utiliza la aspiradora en alfombras de felpa o de acolchado espeso, desconecte la unidad cuando la palanca de mando está en posición vertical. Cuando utilice las herramientas accesorias, mantenga el cepillo para el piso alejado de la alfombra, manteniendo la palanca de mando en la posición trabada y bajando la palanca de mando con una mano para levantar el cepillo para el piso. Maneje los accesorios con la otra mano.

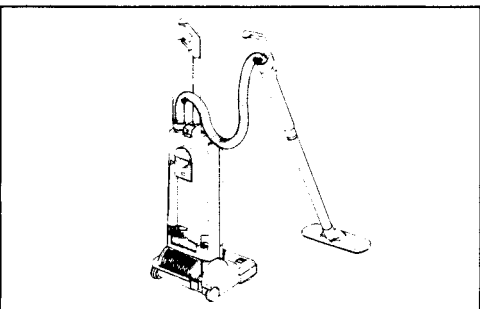

To vacuum under beds etc., the WINDSOR "SENSATION" can be fitted with an additional straight tube and the floor nozzle. The machine will then perform as a cylinder vacuum.

Para aspirar en las esquinas, puede agregar otro tubo rígido y la boquilla para pisos a la máquina WINDSOR "SENSATION". La máquina se comportará como una aspiradora cilíndrica.

Never run over the cable with the brush/suction head. Always carry the machine over steps and sills.

Nunca pase sobre el cable con la cabeza de cepillado/aspiración. Siempre cargue la maquina para pasar por escalones o umbrales.

TROUBLE SHOOTING GUIDE

Problem	Solution
Does Not Turn On.	<ol style="list-style-type: none">1. Handle not fully connected. Release handle catch, push handle down, close handle catch.2. Not plugged into good outlet. Use another outlet.3. Cable worn. Replace.
Bag Full Light On & Machine Shuts Off.	<ol style="list-style-type: none">1. Bag full. Replace bag.2. Clog in neck. Unplug machine and open the access door under the machine and cleanout. If needed, remove the upper vac housing by pressing the colored button at the lower front of the upper vac housing and lifting off. Cleanout neck.3. Clog in hose. Clean out hose (see instructions), do not rip hose.4. Clog in entrance to bag. Remove house and front bag cover, cleanout.5. Microfilter dirty. Replace.
Brush Light On and Shuts Off	<ol style="list-style-type: none">1. Brush worn. Replace.2. Brush jammed. Turn off and clear jam or debris on brush.
Up and Down Lights Flicker	<ol style="list-style-type: none">1. Operating on uneven floor. Ignore.
Does Not Pick Up	<ol style="list-style-type: none">1. Wand not correctly inserted. Reinsert wand making sure bottom end of wand is in the lower hole.2. Front cover not closed. See below.
Front Bag Door Won't Close Fully	<ol style="list-style-type: none">1. Handle not in fully upright position when bag inserted. Reinsert bag with handle locked forward and upright.2. Bag not inserted properly. Reinsert bag until latched in front door holder.3. Micro filter not properly inserted. Lift lever and insert filter with vertical plastic ridge on filter facing you.
Hose Doesn't Retract After Using Wand	<ol style="list-style-type: none">1. Wand not properly inserted. Reinsert making sure top of handle of wand is pointing back and wand is fully down.

GUIA PARA LOCALIZACION DE FALLAS

Problema	Solucion
La aspiradora no se enciende.	<ol style="list-style-type: none">1. La palanca de mando no esta conectada en su totalidad. Libere el retén, lleve la palanca hacia abajo, cierre el retén de la palanca.2. La aspiradora no está enchufada a un tomacorriente en buen estado. Utilice otro tomacorriente.3. El cable está gastado. Cámbielo.
Bolsa llena. La luz esta encendida. La aspiradora se apaga.	<ol style="list-style-type: none">1. La bolsa está llena. Cambie la bolsa.2. Obstrucción en el cuello. Desenchufe la máquina y abra la puerta de acceso debajo de la aspiradora y limpie completamente. Si fuera necesario, retire la cubierta superior de la aspiradora pulsando el botón de color ubicado en el frente delantero inferior de la cubierta superior de la aspiradora y levántela. Limpie el cuello.3. Obturación en la manguera. Limpie la manguera (lea las instrucciones). No al rompa.4. Obturación en la entrada de la bolsa. Retire la cubierta y la tapa delantera de la bolsa, elimine la suciedad.5. El microfiltro esta sucio. Cámbielo.
La luz del cepillo se enciende y se apaga.	<ol style="list-style-type: none">1. El cepillo esta gastado. Cámbielo.2. El cepillo esta atascado. Apague la aspiradora y corrija el atascamiento o elimine la suciedad del cepillo.
Las luces oscilan hacia arriba y hacia abajo.	<ol style="list-style-type: none">1. Ud está utilizando la aspiradora sobre un piso que no es parejo. Ignore lo anterior.
No recoge la suciedad.	<ol style="list-style-type: none">1. La varilla de succión no esta insertada correctamente. Vuelva a insertar la varilla asegurando que el extremo inferior de la misma esté en el agujero inferior.2. La tapa delantera no está cerrada. Lea las instrucciones detalladas a continuación.
La puerta delantera de la bolsa no se cierra totalmente.	<ol style="list-style-type: none">1. La palanca de mando no está completamente en la posición vertical cuando se introduce la bolsa. Vuelva a colocar la bolsa con la palanca trabada hacia adelante y arriba.2. La bolsa no esta insertada correctamente. Vuelva a colocar la bolsa hasta que se trabe en el sujetador de la puerta delantera.3. El microfiltro no está insertado correctamente. Levante la barra e inserte el filtro con el saliente vertical de plástico del filtro hacia usted.
La manguera no se retrae luego de usar la varilla de succión.	<ol style="list-style-type: none">1. La varilla de succión no está insertada correctamente. Vuelva a insertar la varilla de succión asegurando que la parte superior de la palanca de mando de la varilla de succión mire hacia atrás y la varilla esté totalmente hacia abajo.

Maintenance

CAUTION — Always unplug machine at mains outlet before dismantling any part of machine.

If red light (d) shows, change paper filter bag. To do this first pull cover release (5) picture 1 forward and lift the cover from the dust bag housing. Slide the dust bag sealing plate (28) from the holder (29). Slide the sealing plate (28) of a new bag into the holder and push firmly in. Insert cover into dust bag housing, push it forward then lock it in place by pushing down the cover release (5).

The micro hygiene filter (30) needs to be changed when it becomes clogged with dust or after approximately 20 paper bags have been used. To change the hygiene filter first remove the cover then slide the filter out at the bottom. To replace lift the lever and slide the new filter in.

After 20 paper bags have been used also change the exhaust filter (32). To remove the exhaust filter push the catch (33) backward and remove the filter cover (34) and filter. Insert the new filter and replace the filter cover.

To change the brush roller (35) push the button (36), remove the side plate (37), turn the brush clockwise a quarter of a turn and pull the brush roller out. Slide the new brush roller into the brush housing and turn it until it locates into position. Push the button (36) and press the side plate (37) back into place.

Underneath the machine is an inspection door to check for blockages (38). To open the door press down the catch on the door. The stainless steel bottom plate (42) can be removed to clean out the brush roller housing by unscrewing the holding screws.

Blockages in the neck (20 - picture 2) can be checked by first lifting off the dust bag housing by pressing the catch (8). Then release the foot pedal, lower the neck and check into the tube next to the pedal.

Blockages in the hose can be cleared by taking the hose off the machine and replacing it the wrong way round in the connecting tube (26), holding it upright with one hand blocking the top and switching on the machine. (If necessary quickly lift your hand on and off the end of the hose.)

The guarantee may be invalidated if parts not approved by WINDSOR. eg. bags, filters, brush roller, etc. are fitted!

Mantenimiento

ADVERTENCIA - Siempre desconecte la máquina antes de **desarmar cualquier parte** de la misma.

Si está encendida la luz roja (d), cambie la bolsa de papel. Para hacerlo, primero hale el pestillo de la cubierta (5) (figura 1) hacia adelante y levante la cubierta del compartimento de la bolsa para polvo. Retire la placa selladora (28) de la bolsa para polvo deslizándola sobre el portador (29). Deslice la placa selladora (28) de la bolsa nueva en el portador y empujándola firmemente. Reponga la cubierta del compartimento de la bolsa para polvo empujándola hacia adelante y persionando el pestillo de la cubierta (5) hacia abajo.

El micro filtro higiénico debe cambiarse cuando esté colmado de polvo, o bien después de haber usado aproximadamente 20 bolsas de papel. Para cambiar el filtro, primero quite la cubierta y después retírela de la parte inferior. Para reponerlo, levante la palanca e introduzca el nuevo filtro.

Después de haber usado 20 bolsas de papel, también debe cambiarse el filtro de salida de aire (32). Para retirarlo, empuje el pestillo (33) hacia atrás y retire la cubierta del filtro y el filtro. Introduzca el nuevo filtro y coloque la cubierta.

Para cambiar el cepillo de rodillo (35), presione el botón (36), retire la placa lateral (37), gire el cepillo en el sentido de las manecillas del reloj un cuarto de vuelta y retire el cepillo halando hacia afuera. Deslice el cepillo de rodillo nuevo en el compartimento para el cepillo y gírelo hasta que quede fijo en su posición. Presione el botón (36) y presione la placa lateral (37) en su lugar.

Debajo de la máquina existe una ventanilla de inspección que permite ver si hay bloqueos. Para abrir la ventanilla, presione la orejilla hacia abajo. La placa metálica del fondo se puede retirar destornillando los tornillos de sujeción para poder limpiar el compartimento del cepillo de rodillo.

Se pueden revisar las obstrucciones del cuello de la manguera (20-figura 2), primero levantando la caja de la bolsa de basura y presionando la parte que captura la basura (8). Luego suelte el pedal, baje el cuello y revise dentro del tubo junto al pedal.

Si la manguera está bloqueada se puede desbloquear retirándola de la máquina y volviéndola a colocar **pero al revés** en el tubo de conexión (26); después manténgala en posición vertical bloqueando el extremo superior con una mano y encienda la máquina (si es necesario, quite y ponga la mano rápidamente en el extremo de la manguera).

La garantía perdura su validez si alguna **pieza, p.ej.** bolsas, filtros, cepillo de rodillo, etc., no ha sido aprobada por WINDSOR.

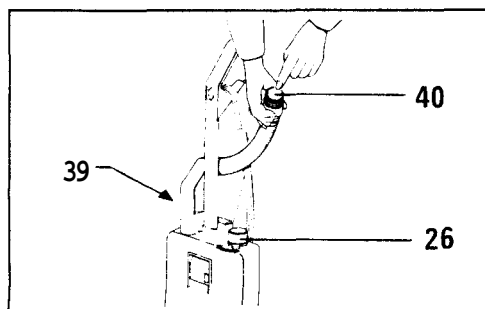
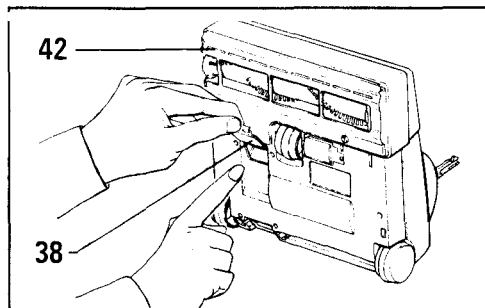
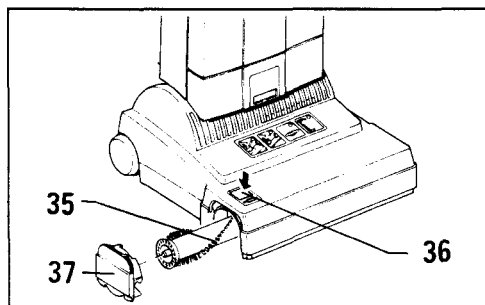
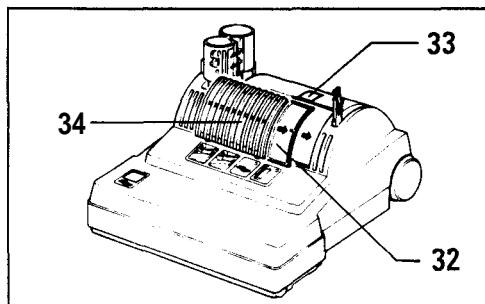
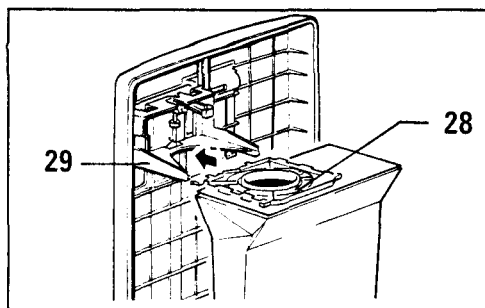

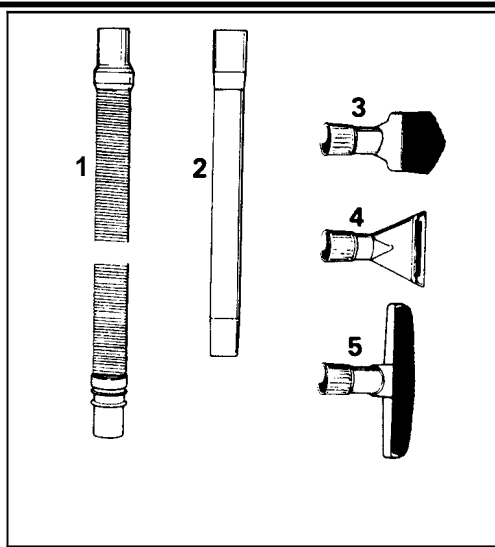
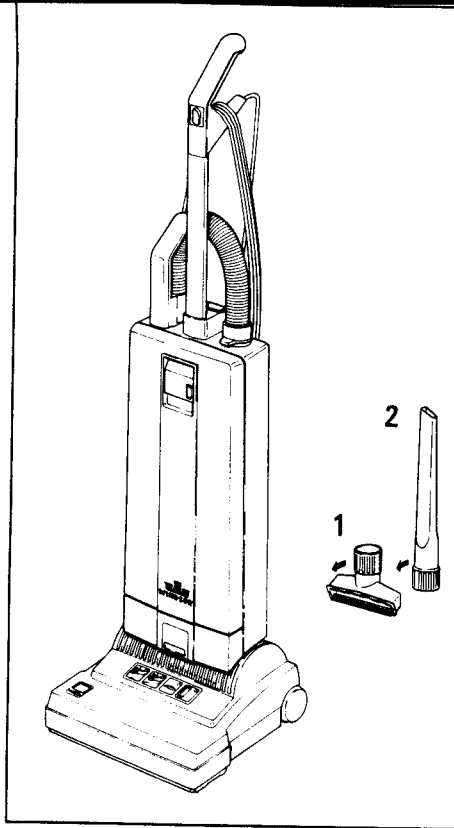

- Attachments**
 1 Upholstery Nozzle
 2 Crevice Nozzle
- Optional Attachments**
 1 Extension Hose
 2 Straight Tube
 3 Dusting Brush
 4 Upholstery Nozzle, special
 5 Wall- and Floor Brush

- Service Parts**
 1 Paper Bag
 2 Micro-Hygiene-Filter
 3 Exhaust Filter
 4 Brush Roller

- Accesorios**
 1 Boquilla para tapiceria
 2 Boquilla para grietas

- Accesorios opcionales**
 1 Manguera flexible
 2 Tubo rigido
 3 Cepillo para sacudir
 4 Boquilla para tapiceria, especial
 5 Cepillo para paredes y piso

- Piezas de repuesto**
 1 Bolsa de papel
 2 Micro filtro higienico
 3 Filtro de salida de aire
 4 Cepillo de rodillo

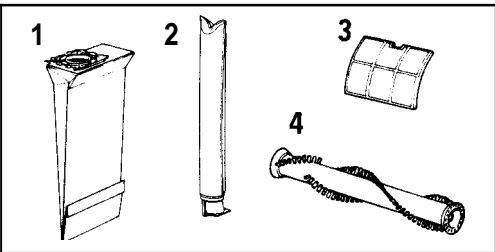

WARNING! Electric shock could occur if used outdoors or on wet surfaces!

ADVERTENCIA: Si se utiliza al aire libre i sobre superficies humedas podria ocurrir un choque eléctrico

Technical Details

Vacuum motor	850 Watt
Water lift	1750 mm (69")
Air flow	42 L/S (44 CFM)
Dust bag capacity	5.3 liters
Working width	308 mm (12")
Brush drive	tooth belt
Brush speed	2700 rpm
Floor adjustment	automatically sensor advised
Cable	12.2 m (40')
Weight	7,2 kg (15,8 lbs)
Radio supression	EN 55014 Verf. 242/91

Wiring Diagram/Diagrama de conexiones

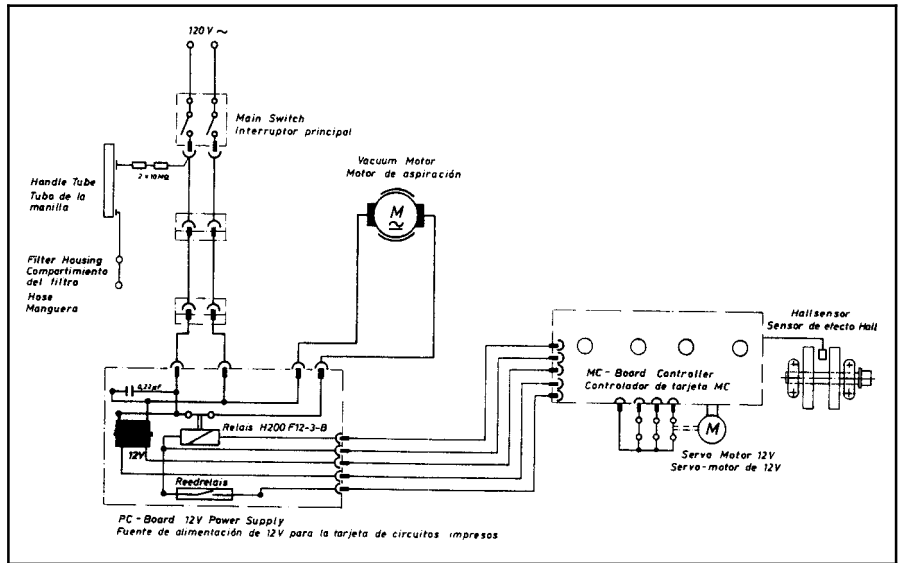

Datos tecnico

Motor de aspiración	850 vatios
Columna de agua	1750 mm (69 pulgadas)
Flujo de aire	42 US
Capacidad bolsa del polvo	5,3 litros
Ancho operacional	308 mm (12 pulgadas)
Motor del cepillo	cinta dentada
Velocidad del cepillo	2700 rpm
Ajuste al suelo	automático con sensor
Cable	12,2 m (40 pies)
Peso	7,2 kg (15,8 libras)
Supresión de radio	EN 55014 Verf. 242191

WINDSOR® INDUSTRIES, INC.
 Household Products Division
 1351 West Stanford Ave.
 Englewood, Colorado 80110 USA
 (1) 800-444-7654
 (1) 303-762-1800
 FAX: (1) 303-762-0817

U.S. Patents: 5,056,175
 4,955,106
 5,028,245